

# どこでもたたんでラック 取り扱い説明書

ご使用の際はこの取り扱い説明書をよくお読みになり、正しく安全にお使いください。  
 取り扱い説明書は、必要な時にお読みいただけるよう大切に保管してください。

## 安全上のご注意

必ずお守りください

人への危害、財産への損害を防止するためのもので、誤った使い方をしたときに生じる危険や損害の程度を「警告」「注意」に区分して説明しています。

- 警告** 「死亡や重傷を負うおそれがある内容」です。
- 注意** 「軽傷を負う事や、財産の損害が発生するおそれがある内容」です。

### 絵表示の例

- してはいけない内容です。
- 実行しなければいけない内容です。

## ご使用に関して

### 警告

- ⊗ お子さまの遊具として使用しない
- ⊗ ぶら下がったり、乗ったり、引っ張ったりしない
- ⊗ 転倒や破損、ケガの原因になります

### 注意

- 転倒や破損、ケガの原因になるので以下の事に注意してください
- ❗ 広げたり、折りたたむ際に手指を挟まないように注意する
  - ⊗ 洗濯物などが掛かったまま移動しない
  - ❗ 移動する際は2か所以上の支柱を持って移動する

- ❗ 必ず耐荷重以内で使用する
- ❗ 重さが偏らず均一になるように洗濯物を掛ける
- ⊗ タオルバーにはハンガーを掛けない
- ⊗ 伸縮バーは目印以上に伸ばして使用しない
- ❗ キャスターで床(フローリング・カーペットなど)に傷がつかないように注意する
- ⊗ 洗濯物などを掛けている状態で伸縮部のストッパーをゆるめない
- ❗ 使用前に各部のゆるみや変形、破損などがないか確認する
- ⊗ ゆるみや変形、破損、ステンレス箔の剥がれなどの異常がある場合は使用しない

## 設置場所に関して

### 警告

- ❗ 必ず水平な場所で使用する
- ⊗ 不安定な場所で使用・保管しない
- ⊗ 転倒や破損の原因になります
- ⊗ ストープなど火気のそばで使用・保管しない
- ⊗ 火災や火傷、変形や故障の原因になります

### 注意

- ⊗ 高温・多湿な場所で使用・保管しない
- ⊗ 変形や故障の原因になります。
- ⊗ 雨や水の掛かる場所で使用・保管しない
- ⊗ サビや故障の原因になります。
- ❗ たたんで収納する際は倒れないよう注意する
- ⊗ 破損やケガの原因になります

## ご使用方法

❗ 操作のさいに、可動部分に手や指を挟まないように十分注意してください

### ひらき方

図の矢印の方向に支柱を開いてください

### たたみ方

図の丸印部分のレバーを同時に引き、たたんでください

❗ 手指を挟まないように注意する

### たかさ調整のしかた

ストッパーをゆるめ、伸縮バーをお好みの高さまで伸ばし、ストッパーをしっかりと締めてください

### はば調整のしかた

竿の伸縮部分を反時計回りにまわして緩め、好みの長さに引き出し、時計回りにまわして固定してください

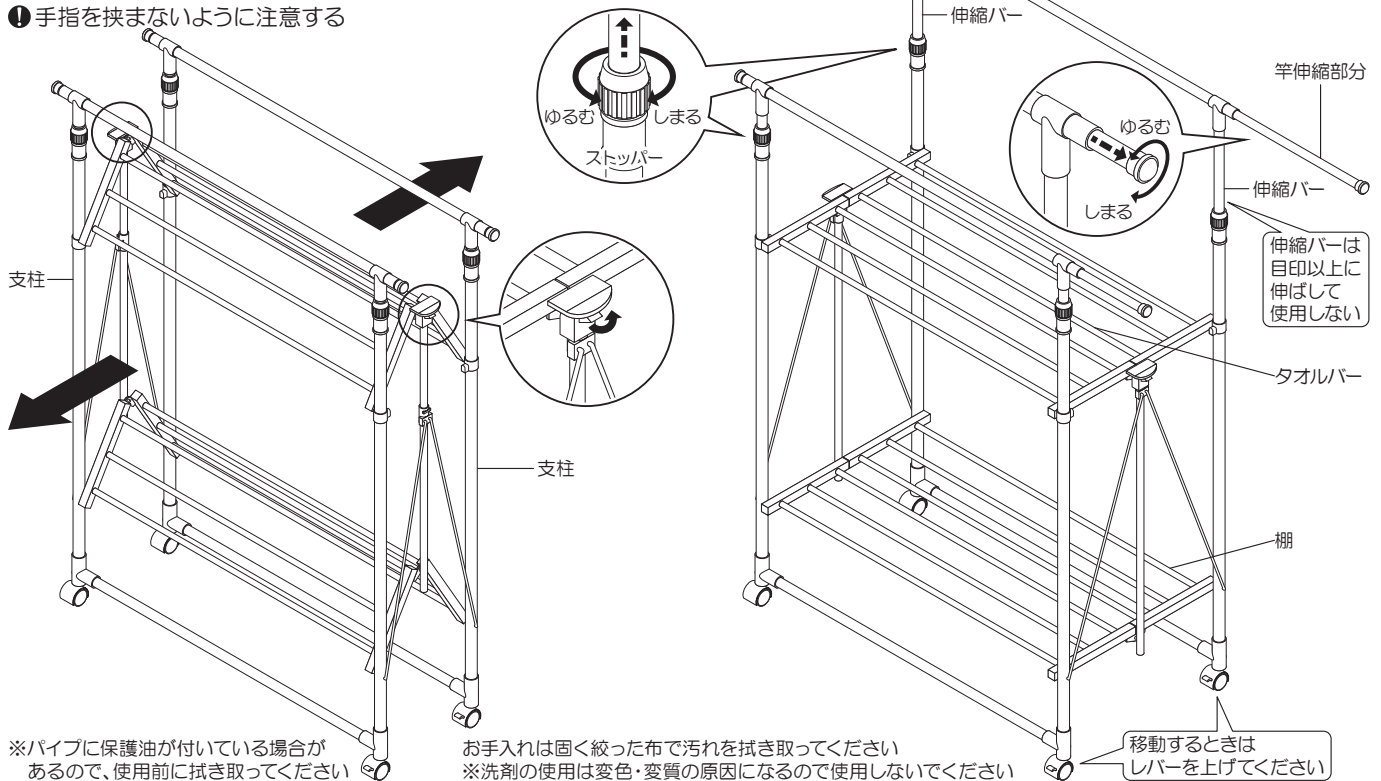

※パイプに保護油が付いている場合があるので、使用前に拭き取ってください

お手入れは固く絞った布で汚れを拭き取ってください  
 ※洗剤の使用は変色・変質の原因になるので使用しないでください

移動するときはレバーを上げてください

### 品質表示

□素材: ステンレス巻きスチールパイプ、スチールパイプ、ポリプロピレン、ABS樹脂、ナイロン  
 □耐荷重: 全体耐荷重=36kg(竿=1本あたり8kg、タオルバー・棚=各10kg) □生産国: 中国  
 竿2本合わせて・・・Tシャツなら約30枚、ブラウスなら約15枚掛けられます(洗濯機で脱水後の衣類の場合)

### 輸入・発売元

**デメテル株式会社**

東京都豊島区池袋4-1-1 サントスビル